



Trio+

Especificaciones técnicas



Trio+

Flexible

Debido a los zancos verticales y autosoportantes, al colocar un elevador de casa Stiltz, no necesita preocuparse por la posibilidad de que la ventana o los radiadores se interpongan en el camino. Puede meterse en la esquina de una habitación, la escalera vacía, en un rellano o incluso en un armario.

Ahorro de espacio

No hay montacargas visibles ni motores ruidosos. La tecnología exclusiva de los elevadores EVP-Stil significa que funcionan con polipastos de cable de cable discretos y con un equipo de accionamiento integrado que está perfectamente oculto dentro del espacio del techo del vehículo. Lo que significa más espacio en tu hogar para ti, tus muebles y tu decoración.

Simple

EVP-Stil se enchufa directamente en sus enchufes domésticos. En el caso de un corte de energía, una batería de respaldo lo devolverá suavemente al suelo hasta que se restablezca la energía. Para llevarlo de piso a piso, el elevador se opera mediante el panel de control intuitivo del vehículo o mediante controles remotos desde fuera del elevador.

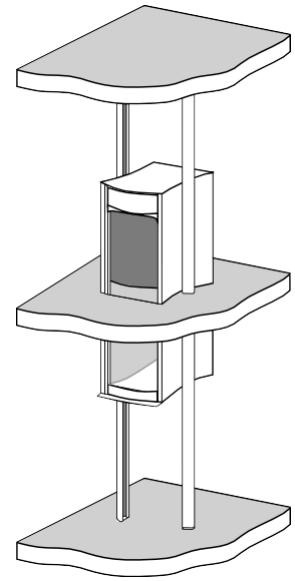

Características de seguridad.



Para garantizar un uso seguro y cómodo en todo momento, cada elevador de casa Stil está equipado con las siguientes características de seguridad como estándar:

1. La puerta de media altura está equipada con una cortina de luz LED sutil que detecta obstáculos y detiene suavemente el ascensor si se cruza la luz. Esta función está disponible como un extra opcional con la puerta de altura completa.
2. El elevador solo se moverá desde estacionario cuando la puerta de la cabina del elevador esté completamente cerrada.
3. El elevador tiene un mecanismo de frenado incorporado para mayor seguridad y comodidad.
4. Los sensores colocados en la parte superior e inferior del elevador detendrán automáticamente el vehículo del ascensor en el momento en que se detecte una obstrucción.
5. En el caso de un corte de energía, la cabina del elevador puede ser devuelta al piso inferior gracias a una batería de respaldo ubicada dentro de la unidad de manejo.
6. Un sensor de carga incorporado garantiza que no se exceda el límite de peso máximo.
7. La puerta de la cabina del ascensor está asegurada por un fuerte mecanismo de bloqueo que también es muy fácil de abrir y cerrar.

Opciones de instalación.



Estándar



Hueco de escalera



Armario

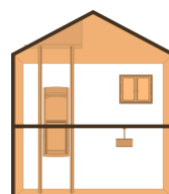

Techos inclinados

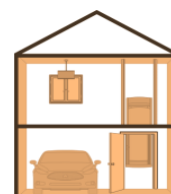

Garaje

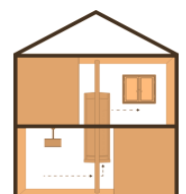

Thru-Car

Beneficios Trio+



Silencioso.

Accionado por un silencioso motor autónomo eléctrico. No hay hidráulica ruidosa.



Rápida instalación.

Al componerse de secciones modulares, una instalación estándar se hace en un día.



Consumo de energía

Se enchufa en la toma normal, de 13 A, como cualquier otro electrodoméstico.



Sistema de guía único.

Estructura autoportante: dos guías soportan la carga del elevador.



Sistema de impulsión autocontenido.

En la parte superior del elevador, fuera de la vista, sin necesidad de alimentación externas.



Seguridad contra incendios.

Acreditado según BS EN 81-41



Puerta automática.

Opción de una puerta automática disponible para facilitar la entrada y la salida del vehículo.



Entrada amplia.

Diseño especial para usuarios de silla de ruedas con entrada y salida más amplia.



Rampa de acceso.

Rampa de ángulo suave para facilitar el acceso en silla de ruedas.

Especificaciones técnicas

Tipo de elevación	Elevador doméstico unifamiliar que cumple con la Directiva de maquinaria 2006 / 42 / EC.
Límite de altura	Una sola planta. Recorrido máximo 4000mm.
Electricidad	Toma de 230 V– Se enchufa a una toma de corriente de 13 amp.
Carga	Max. 220kg / 2-3 personas.
Funcionamiento	Sistema autónomo de polipasto. Ubicado en el techo de la cabina del elevador.
Dimensiones	1940mm Altura interior cabina 2351mm – Altura exterior cabina 773mm x 1237mm – Dimensión cabina 1040mm x 1378mm – Dimensión externa 816mm – Ancho de entrada
Control	El elevador se controla a través del panel de control y dos mandos a distancia. También están disponibles controles adicionales
Puerta del elevador	Opciones de puerta abatible de media altura de 1100 mm o de altura completa. La cortina de luz LED protegerá toda la altura.
Iluminación	Iluminación ambiental contemporánea con tiras de LED de alta calidad.
Altura	Un recorrido mínimo de una planta. Se requiere una altura de 2370 mm
Velocidad	100mm / sec*
Configuración de entrada	Puerta única or Thru-car. Acceso con rampa disponible en todas las opciones de puertas.

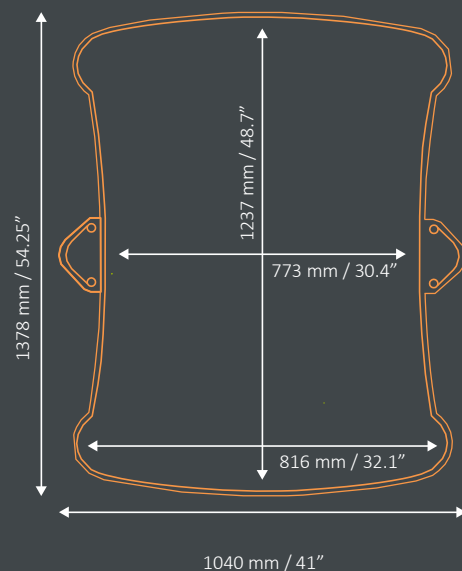

Delegaciones comerciales.

- Madrid
- Valencia
- Granada
- Sevilla
- Málaga
- Almería
- Alicante
- Castellón
- Toledo
- Ciudad Real
- Guadalajara
- Segovia
- Teruel
- Ávila
- Cuenca
- Albacete



OFICINAS CENTRALES

Calle Laguna del
Marquesado, 36
28021 MADRID

Póngase en contacto para obtener más información.

Teléfono: 900 103 673

Mail: info@multielevacion.com

www.multielevacion.com



Especificaciones técnicas



Duo+

Flexible

Debido a los zancos verticales y autoportantes, colocar un EVP-Stil en su hogar es muy flexible. Es independiente, por lo que no se requieren muros de carga, y no tiene que preocuparse por que la ventana o los radiadores estén en el camino.

¡Puede meterse en la esquina de una habitación, el hueco de la escalera, en un rellano o incluso en un armario!

Ahorro de espacio.

No hay montacargas visibles ni motores ruidosos. La tecnología exclusiva de EVP-Stil significa que los ascensores funcionan con polipastos de cable discretos y con un equipo de accionamiento incorporado que está perfectamente oculto dentro del espacio del techo de la cabina. Significa más espacio en tu hogar para ti, tus muebles y tu decoración.

Simple

El EVP-Stil se enchufa directamente en sus enchufes domésticos. En el caso de un corte de energía, una batería de respaldo lo devolverá suavemente al suelo hasta que se restablezca la energía. Para llevarlo de piso a piso, el elevador se opera mediante el panel de control intuitivo del vehículo o mediante controles remotos desde fuera del elevador.

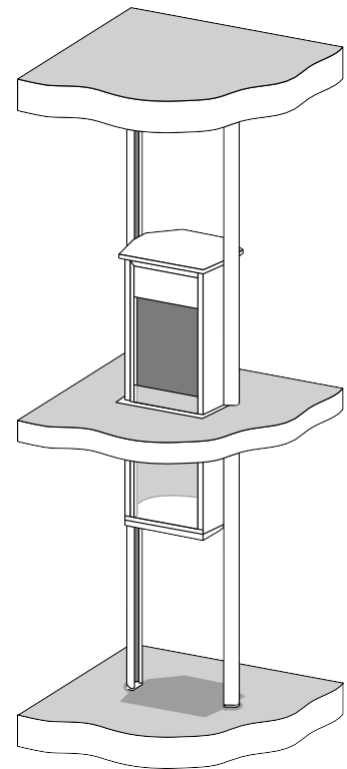

Características de seguridad.



Para garantizar un uso seguro y cómodo en todo momento, cada elevador de casa Stiltz está equipado con las siguientes características de seguridad como estándar:

1. La puerta de media altura está equipada con una cortina de luz LED sutil que detecta obstáculos y detiene suavemente el ascensor si se cruza la luz. Esta función está disponible como un extra opcional con la puerta de altura completa.
2. El elevador solo se moverá desde estacionario cuando la puerta de la cabina del elevador esté completamente cerrada.
3. El elevador tiene un mecanismo de frenado incorporado para mayor seguridad y comodidad.
4. Los sensores colocados en la parte superior e inferior del elevador detendrán automáticamente el vehículo del ascensor en el momento en que se detecte una obstrucción.
5. En caso de un corte de energía, el carro elevador puede ser devuelto al piso inferior gracias a una batería de respaldo ubicada dentro de la unidad de manejo.
6. Un sensor de carga incorporado garantiza que no se exceda el límite de peso máximo.
7. La puerta de la cabina del ascensor está asegurada por un fuerte mecanismo de bloqueo que también es muy fácil de abrir y cerrar.

Beneficios Duo+



Pequeña huella

Una de las huellas más pequeñas de cualquier elevador para sillas de ruedas: cubre solo 0.8 m² de superficie.



Silencioso

Alimentado por un silencioso eléctrico autónomo.



Rápida instalación

Al componerse de secciones modulares, una instalación estándar se hace en un día.



Consumo energético

Se enchufa en la toma de corriente normal, de 13 A, como cualquier otro electrodoméstico.



Sistema de guía único

Estructura autoportante—dos guías verticales y



Sistema de impulsión autocontenido

En la parte superior del elevador, sin necesidad de alimentación externa.

Opciones de instalación



Estándar



Hueco de escalera



Armario



Techos inclinados

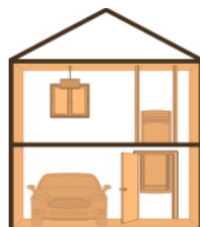

Garaje



Thru-Car

Especificaciones técnicas

Tipo de elevación

Elevador doméstico unifamiliar que cumple con la Directiva de maquinaria 2006 / 42 / EC

Límite de altura

Un único piso. Máx. 4. 000 mm

Electricidad

Toma de 230 V-13 A.

Carga

Max. 170kg / 2 personas.

Funcionamiento

Sistema autónomo de polipasto de cable ubicado en el techo del elevador.

Dimensiones

1940mm Altura interior cabina
790 x 720mm Dimensión cabina
1040 x 760mm Dimensión externa

Control

El ascensor se controla a través del panel de control y dos mandos a distancia. También disponibles mandos adicionales.

Puerta del elevador

Opciones de puerta abatible de media altura de 1100 mm o de altura completa. La cortina de luz LED protegerá toda la altura.

Iluminación

Iluminación ambiental contemporánea con tiras de LED de alta calidad.

Altura

Un recorrido mínimo de una planta. Se requiere una altura de 2250 mm.

Velocidad

150mm / sec

Configuración de entrada

Puerta única o Thru-Car.

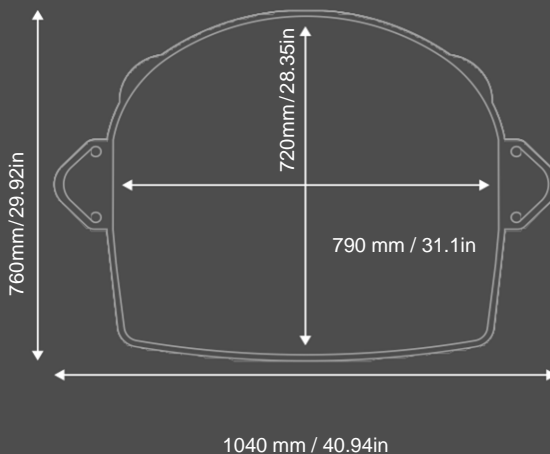

Delegaciones comerciales.

- Madrid
- Valencia
- Granada
- Sevilla
- Málaga
- Almería
- Alicante
- Castellón
- Toledo
- Ciudad Real
- Guadalajara
- Segovia
- Teruel
- Ávila
- Cuenca
- Albacete



OFICINAS CENTRALES

Calle Laguna del
Marquesado, 36
28021 MADRID

A compact home lift combining advanced
technology with streamlined styling