

☎ 900 103 673
info@multielevacion.com

 **multi**elevación
eleva tu calidad de vida

Silla Salvaescaleras STR-F y STR-F Extra **PARA ESCALERAS RECTAS**



multielevación es el líder en servicio, precio y calidad

Salvaescaleras STR-F

PARA ESCALERAS RECTAS

El salvaescaleras de la gama **STR-F** es la solución perfecta para escaleras rectas de interior, para todas las necesidades y presupuestos. La silla salvaescaleras **STR-F** se instalan en la escalera, no en la pared. Esto permite una instalación rápida, sencilla y con las mínimas molestias.

Está diseñado para deslizarse sin esfuerzo a lo largo de un raíl de aluminio, incorporando una solución atractiva, elegante y discreta a su casa. Fabricada con la tecnología más reciente, la gama de salvaescaleras **STR-F** puede instalarse en casi todas las escaleras rectas desde 740 mm de ancho.

1 Todo por usted

El acolchado grueso y lujoso asegura un asiento firme y cómodo. El color neutro de la tapicería es un tono que queda bien en todos los hogares. La tapicería también es resistente al fuego, impermeable y fácil de limpiar. La STR-F se controla fácilmente con un joystick que también se puede quitar para evitar el uso no autorizado.

2 Compacto y discreto

El diseño de la STR-F es simple, resistente y sobre todo satisface sus requisitos de accesibilidad. Los mandos de control remoto permiten estacionar la silla tanto en la parte superior como inferior de la escalera, donde mejor le convenga. Cuando no está en uso, la STR-F se pliega y solo ocupa 340 mm en cualquier rellano, dejando espacio para los demás usuarios de la escalera.

3 Seguridad

Su seguridad es de suma importancia para nosotros. El salvaescaleras STR-F está certificado con la Directiva sobre Máquinas 2006/42/CE y EN 81-40. Durante el desplazamiento, el cinturón de seguridad retráctil le mantendrá seguro en el salvaescaleras. Si la STR-F se encuentra con un obstáculo, se detendrá de forma segura, gracias a unos bordes especiales de seguridad en la unidad de accionamiento. El salvaescaleras funciona con pilas, lo que significa que se puede utilizar durante un corte eléctrico.





El raíl de aluminio de la STR-F tiene un diseño delgado que da un aspecto moderno y limpio.



Salvaescaleras STR-F Extra

UN CONJUNTO DE FACILIDADES Y MEJORAS

Escoger el salvaescaleras **STR-F Extra** significa recibir todas las características y beneficios de **STR-F Extra** con otras opciones y selecciones de tapicería para asegurar una conjunción perfecta con su hogar. **STR-F Extra** es la conjunción perfecta de diseño elegante y funcionalidad para cualquier escalera recta.

Reposapiés conectado

Como norma, la **STR-F Extra** se presenta con un reposapiés conectado. Esta característica hace que plegar la silla no conlleve ningún esfuerzo, ya que el reposapiés está unido al asiento.

Asiento con forma ergonómica

Diseñado por expertos en ergonomía, **STR-F Extra** tiene un asiento que influye de forma positiva en su postura, mientras ofrece la máxima comodidad.



Un mundo de opciones

Así como las mejoras de calidad que vienen de serie con la **STR-F Extra**, existen numerosas opciones a su disposición que incluyen una amplia gama de colores para la tapicería. Elija la tela del asiento y las fundas de vinilo para adecuarlo al estilo y decoración de su casa.

Una mayor sensación de seguridad

Su salvaescaleras debe hacer que se sienta seguro. La **STR-F Extra** viene con un cinturón de seguridad retráctil y puede equiparse con brazos curvos para ayudar a mantener su seguridad en el elevador. También es posible colocar los reposabrazos rectos, si así lo prefiere.



Como norma, la STR-F Extra se presenta con un reposapiés conectado.

Opciones estándar

TODO POR USTED

Cuando elige el salvaescaleras **STR-F** se asegura una solución ideal para su escalera. Con un perfil de aluminio suave, este salvaescaleras puede instalarse en casi todas las escaleras rectas.

Rail motorizado automático



Si el pie de su escalera tiene una obstrucción puede elegir instalar un rail motorizado automático. Una vez utilizado el salvaescaleras, este vuelve a la parte superior de las escaleras y la sección más baja del rail se pliega, dejando libre la parte inferior de las escaleras.

Mejora del peso máximo



Como norma, HomeGlide carga pesos de hasta 125 kg. Como opción, se puede aumentar hasta 146 kg.

Muévase por todos los pisos de su hogar con la máxima comodidad y seguridad.



Opciones de la STR-F Extra

INCLUSO MÁS OPCIONES

Con más opciones de tapicería y funcionalidad, **STR-F Extra** es una solución atractiva y elegante para su hogar.

Tapicería

Vinilo:



Rojo



Gris



Marrón



Crema

Tejido:



Marrón oscuro



Crema



Rojo



Elija la tela del asiento y las fundas de vinilo para adecuarlo al estilo y decoración de su casa.

Asiento giratorio eléctrico y de altura ajustable



La **STR-F Extra** viene con un asiento giratorio manual de serie. La mejora al asiento eléctrico le permite girarlo fácilmente en la parte superior o inferior moviendo el joystick. Esto permite que pueda bajarse de la silla de forma segura, ya que la silla gira automáticamente alejándose de la escalera.

Hay cuatro alturas de asiento diferentes para elegir lo que hace que pueda posicionar el asiento de la forma más cómoda posible. El reposapiés se encuentra a sólo 97 mm del suelo, lo que hace que subir y bajar del asiento sea lo más fácil posible.

Reposabrazos

Recto



Curvado



Especificación Técnica

CUMPLE CON LOS ESTÁNDARES MÁS EXIGENTES

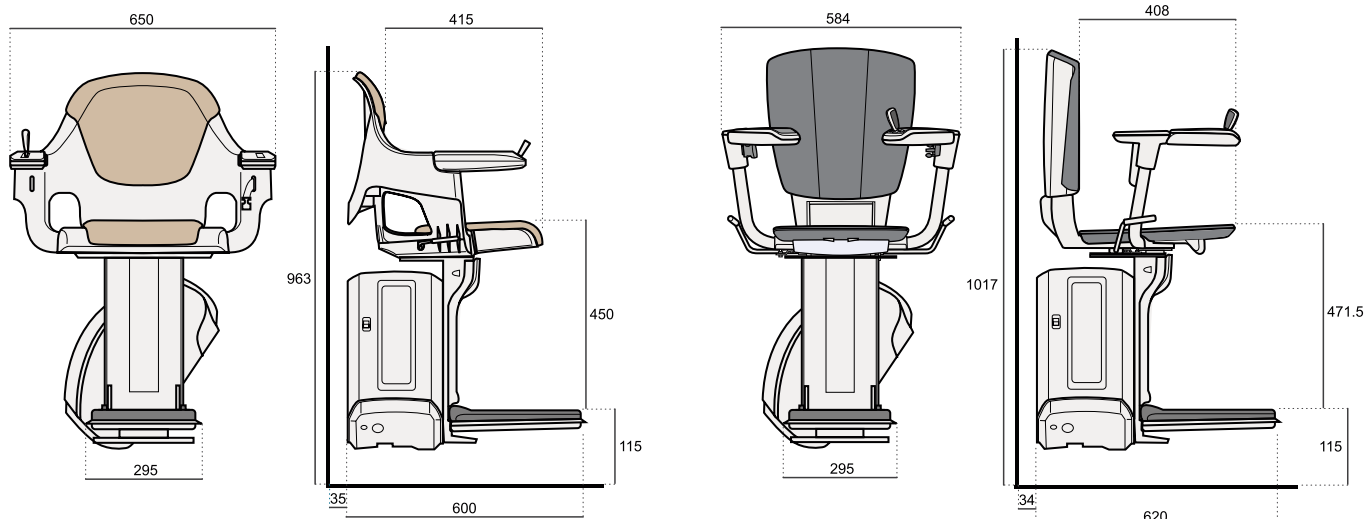

Especificaciones

Velocidad:

Máx 0,12 m / s

Sistema de accionamiento:

Piñón y cremallera

Potencia del motor:

280 W

Capacidad de peso:

146 kg

Baterías:

2 baterías de 12 V; 24 V totales

Manejo:

Control con joystick

Inclinación de la escalera:

De 28° a 53° (de 28° a 45° aumento de carga)

Certificación:

Directiva sobre Máquinas 2006/42/CE
EN 81-40

Parada automática:

Sí

Reposapiés:

Sí

Cinturón de seguridad retráctil:

Sí

Otros productos



Plataformas
salvaescaleras



Sillas salvaescaleras



Elevadores verticales



Ascensores
domésticos



Escaleras convertibles



Grúas de piscina



Elevación
industrial

**Líderes en precio,
servicio y calidad**

☎ 900 103 673

info@multielevacion.com

**Expertos en accesibilidad y
eliminación de barreras
arquitectónicas**



Sillas salvaescaleras
manuales

**Servicio técnico 24 horas,
único en el sector**

Servicio de mantenimiento multimarca

Proyectos integrales, "llave en mano"

- proyectos
- solicitud de licencias
- subvenciones
- obra civil

Financiación personalizada

**2 años de garantía
ampliable hasta 5 años,
consulte condiciones**

 **multi**elevación
eleva tu calidad de vida

**No renuncies a tu casa,
no renuncies a tu vida.**

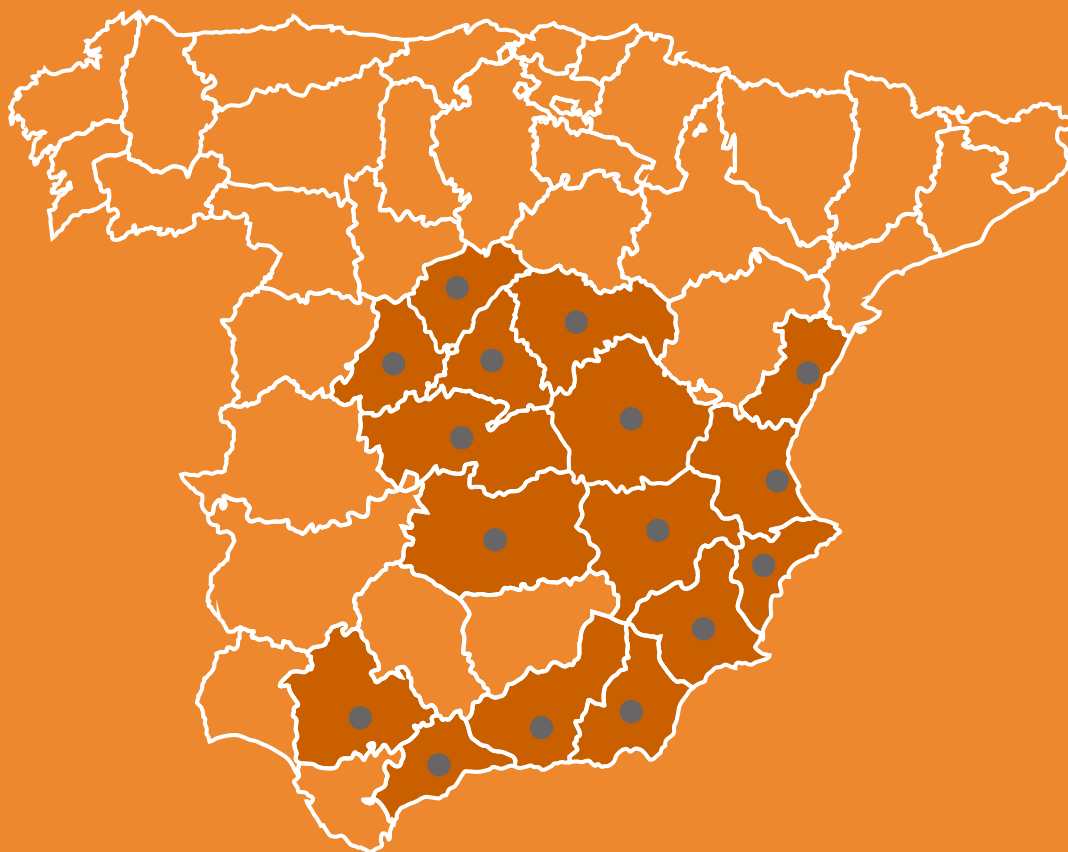

DELEGACIONES:

ZONA CENTRO

Madrid
Ciudad Real
Toledo
Segovia
Ávila
Guadalajara

ZONA LEVANTE

Valencia
Castellón
Alicante
Murcia
Albacete
Cuenca

ZONA SUR

Sevilla
Granada
Málaga
Almería

**TELF. ATENCIÓN AL CLIENTE
GRATUITO 900 103 673**