

Telf. 900 103 673  
info@multielevacion.com



## Silla Salvaescaleras STR-L para escaleras de tramo recto



---

# STR-L

## Silla salvaescaleras de tramo recto



La silla STR-L esta específicamente diseñada para sillas de tramo recto, donde su enfoque no es solamente en la seguridad sino también en la fiabilidad del equipo, por tanto, está creado con los más altos materiales de calidad lo cual le brinda mayor durabilidad.

Cada silla está específicamente fabricada a medida para cada tramo de escalera. Brinda un manejo importante entre usuario y equipo ya que es ligera, confortable y fácil de usar.

### Beneficios de la silla recta STR-L

- Fuerte
- Segura
- Asequible
- Cómodo.
- Diseño esbelto y elegante
- Fácil de usar



Diseño adaptable a cualquier escalera



Tapizado de alta calidad y comodidad

# STR-L

## Silla salvaescaleras de tramo recto



El diseño esbelto STR-L asegura que tendrás espacio en vuestra escalera, por tanto, la escalera es segura de utilizar, parati y también otros usuarios.

La silla al finalizar el recorrido en el parking superior hace un giro automático dando la espalda a la escalera donde se tiene un cómodo y fácil llegada o embarque.

STR-L está equipada con un sistema de diagnóstico técnico integrado. La silla es inteligente ya que si durante el recorrido existe algún objeto obstaculizando el paso la silla se detiene. Además, STR-L está equipado con un sistema clave que se puede usar para diferentes funciones como por ejemplo llamar la silla y traerla al punto donde te encuentres





# STR-L

Intuitivo y fácil de utilizar.

La silla recta STR-F la línea es muy fácil de utilizar. Después de la instalación, el técnico te dará una breve explicación clara y minuciosa..



## Paso 1

Con el mando se llama la silla STR-L



## Paso 2

Fácil despliegue



## Paso 3

Sentarse en el comodo asiento



#### Paso 4

Para iniciar el recorrido mantener el botón pulsado de dirección



#### Paso 5

La silla hará el recorrido hasta culminar automáticamente



#### Paso 6

El asiento gira automáticamente para una cómoda llegada

# STR-L

## Seguridad y confort



### Sistema de batería

Tiene el sistema de batería más avanzado



### Compacto

La silla es completamente plegable, el reposapiés de pliega automáticamente



### Sencillo

El cinturón de seguridad es fácil de utilizar



### Seguro

La silla automáticamente gira 90° al llegar al parking superior de la escalera, para salida y entrada seguras. (Opcional)



### STOP automático

Si nota que algún objeto está obstaculizando el paso la silla se detiene automáticamente.



### Conveniente

El rail está equipado para que se pueda aparcar en cualquier punto del rail,



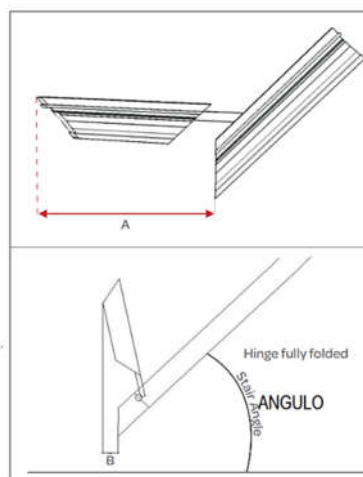
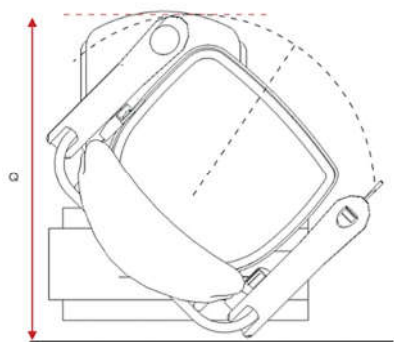
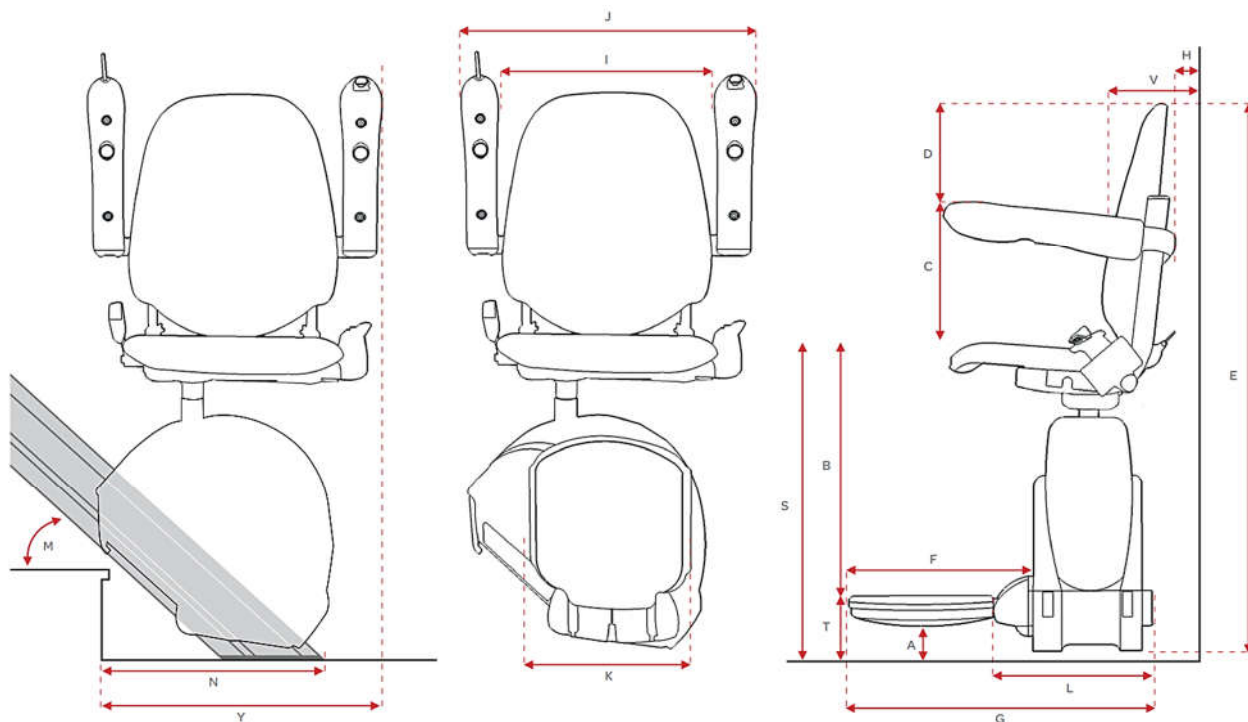

ANGULO	A (mm)	B (mm)
25	565	0
28	575	0
30	585	0
32	590	0
34	600	0
36	610	0
38	615	5
40	625	35
42	630	65
44	640	95
46	650	125
48	660	155
50	670	185
52	675	215

## DIMENSIONES SILLA STR-L

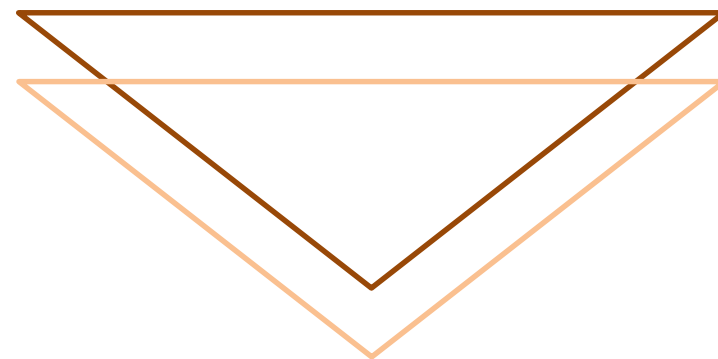

<b>A</b>	Altura del reposapiés	65
<b>B</b>	Altura del reposapiés al asiento	500-580
<b>C</b>	Distancia del asiento al brazo	230
<b>D</b>	Distancia del brazo al respaldo	250
<b>E</b>	Altura total de la silla	1100-1255
<b>F</b>	Largo del reposapiés	370
<b>G</b>	Ancho inferior de la silla	610
<b>H</b>	Distancia mínima del asiento al muro	40-50
<b>I</b>	Ancho del asiento	430
<b>J</b>	Ancho total silla	580
<b>K</b>	Ancho reposapiés	310
<b>L</b>	Ancho silla con reposapiés plegado	310
<b>M</b>	Angulo de inclinación	25°-52°
<b>N</b>	Ocupación guía	47°-370
<b>Q</b>	Radio de giro mínimo desde la pared	665-720
<b>S</b>	Distancia del asiento al suelo	620-700
<b>T</b>	Parte superior del reposapiés al suelo	120
<b>V</b>	Respaldo de la silla interior	110-120
<b>Y</b>	Respaldo de la silla interior a la pared	550-560

# CARACTERISTICAS SILLA STR-L

## SILLA

- Tipo de asiento Silla ergonómica con opción giratoria izquierda o justo en la parte superior de las escaleras para permitir el desmontaje seguro.
- Materiales Estructura de acero, asiento y respaldo con Tapizado ignífugo.
- Acabado Todas las piezas de acero están recubiertas de polvo epoxi.
- Apoyabrazos Los apoyabrazos de los asientos están cortados con láser y plegados
- acero con plásticos moldeados por inyección.
- Interruptores El interruptor de retención se encuentra en el brazo de el asiento, sin embargo, el interruptor principal ON / OFF está montado en chapa lanzadera.
- Carga máxima 160 kg con ángulo de inclinación de hasta 52 °.
- Seguridad Cinturón de seguridad e interruptores de seguridad en el panel lateral debajo del carro y el reposapiés, brazo de barrera (opcional) y control de sobre velocidad.

## RAIL

- Construcción Rieles de aluminio extruido.
- Perfil anodizado para equipo para intemperie opcional.
- Fijación Patas simples con placa base atornilladas a escalera. La fijación a la pared opcional.
- Longitud Máx. 30 metros
- Cableado del riel a través del riel y con tira de carga continua.
- Método de accionamiento Toothrack y piñón.
- Inclinación máxima Hasta 52 °.
- Parking inferior abatible opcional

## MOTOR

- Construcción Marco de acero soldado, aluminio fundido motor / caja de cambios.
- Acabado Revestimiento epoxi en polvo.
- Motor DC motor 24V 200 W.
- Inicio del arranque suave y stop.
- Unidad de control de microprocesador electrónico para control del motor.
- Baterías 2 x 12V, 7Ah.
- Nivel de ruido Nivel de funcionamiento máximo 45 dBA.

## REPOSAPIES

- Construcción Marco de acero soldado cubierto con capa superior de TPE antideslizante.
- Acabado Todas las piezas de acero están recubiertas de polvo epoxi.
- Plegable El plegado del reposapiés es manual.
- Seguridad en la parte inferior está provista de un panel de seguridad,
- Operativo en ambas direcciones de viaje.



## Otros productos



Plataformas  
salvaescaleras

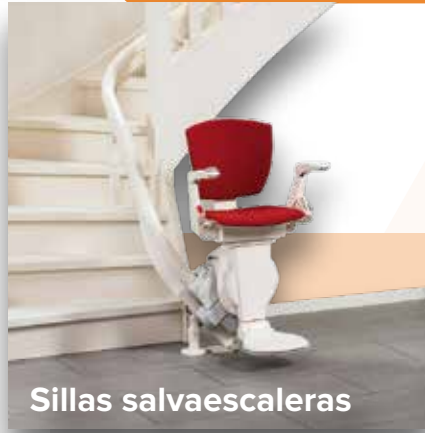

Sillas salvaescaleras



Elevadores verticales



Grúas de piscina



Ascensores  
domésticos

# Líderes en precio, servicio y calidad



**Expertos en accesibilidad y eliminación de barreras arquitectónicas**

**Servicio técnico 24 horas, único en el sector**

**Servicio de mantenimiento multimarca**

**Proyectos integrales, "llave en mano"**

- proyectos
- solicitud de licencias
- subvenciones
- obra civil



Sillas salvaescaleras  
manuales



Elevación  
industrial

**Financiación personalizada**

**2 años de garantía  
ampliable hasta 5 años,  
consulte condiciones**



Escaleras convertibles

**☎ 900 103 673**

**info@multielevacion.com**



**No renuncies a tu casa,  
no renuncies a tu vida.**

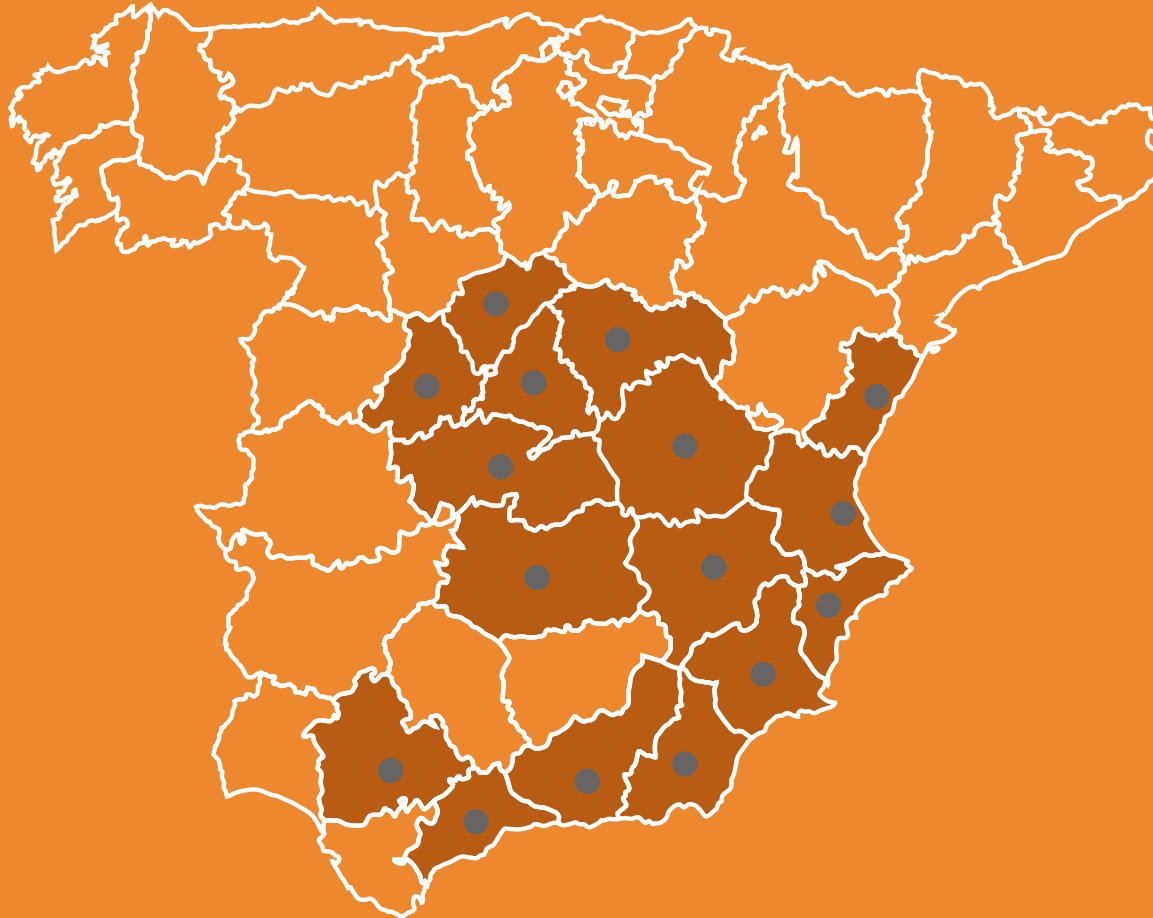

DELEGACIONES:

ZONA CENTRO

Madrid                      Segovia  
Ciudad Real              Guadalajara  
Ávila  
Toledo

ZONA LEVANTE

Valencia                    Albacete  
Castellón                  Cuenca  
Alicante  
Murcia

ZONA SUR

Sevilla  
Granada  
Málaga  
Almería

**TELF. ATENCIÓN AL CLIENTE  
GRATUITO 900 103 673**

[www.multielevacion.com](http://www.multielevacion.com)

[info@multielevacion.com](mailto:info@multielevacion.com)